

### KITS DE NEUTRALISATION DES CONDENSATS

Les kits de neutralisation de la condensation rehaussent le pH des condensats produits par les chauffe-eau et chaudières à haute efficacité.

#### AVANTAGES

- Tube transparent: inspection visuelle
- Unions à joints d'étanchéité intégrés
- Média au calcite et à l'oxyde de magnésium
- Adaptateurs en PVC inclus
- Supports de montage inclus

#### PRÉVIENT LES DOMMAGES AUX :

- Drains en fonte
- Conduits en ABS
- Fosses septiques
- Plantes et végétaux
- Usines d'épuration
- Égouts sanitaires

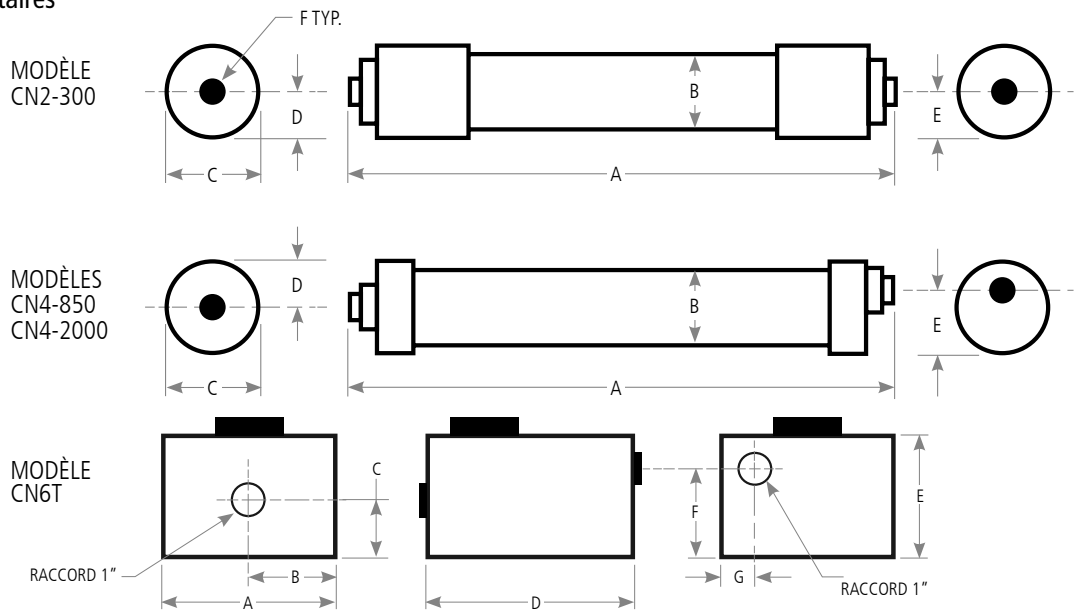

CAPACITÉS ET DIMENSIONS PO (CM)

MODÈLE	PUISSANCE BTU/h	A	B	C	D	E	F	G
CN2-300	75 000 à 300 000	18 ¾ (48)	2 ⅜ (6)	2 ¾ (7)	1 (3)	1 (3)	½" FNPT	-
CN4-850	400 000 à 850 000	16 ¾ (43)	4 (10)	4 ¼ (11)	2 (5)	3 ⅝ (9)	½" FNPT	-
CN4-2000	1M à 2M	27 ¾ (70)	4 (10)	4 ¼ (11)	2 (5)	3 ⅝ (9)	½" FNPT	-
CN6T	2,5M à 6M	12 (30)	6 ⅝ (17)	3 ¾ (10)	15 (38)	8 (20)	5 ¾ (15)	2 ⅝ (7)

Toutes les dimensions: +/- 1/8"  
Cartouches de recharge vendues séparément