

**WATER HEATER PARTS FULFILLMENT**

1-800-821-2017

**LISTE DES PIÈCES D'APPAREIL AU GAZ COMMERCIAL**

**MODÈLES :**

**300(A)**

**400(A)**

**500(A)**

**Séries: 300/301**

**MODÈLES 300(A)-500(A)**

Voir page 2



**AFFICHAGE DE COMMANDE**

Voir page 2



**ENSEMBLE VENTILATEUR/BRÛLEUR**

Voir page 5

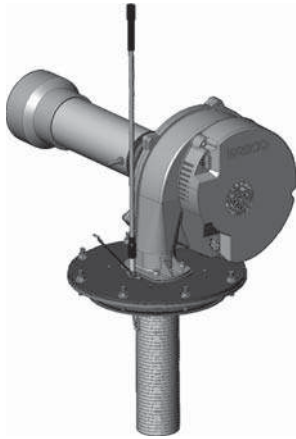

**VANNE DE GAZ**

Voir page 4

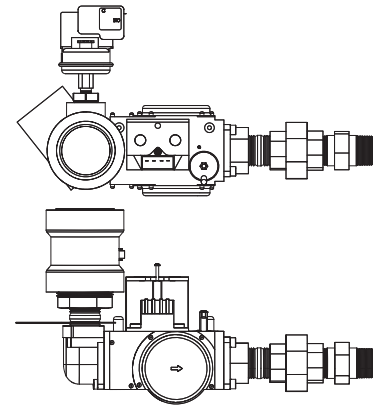

**COMMANDE DE FONCTIONNEMENT**

Voir page 3

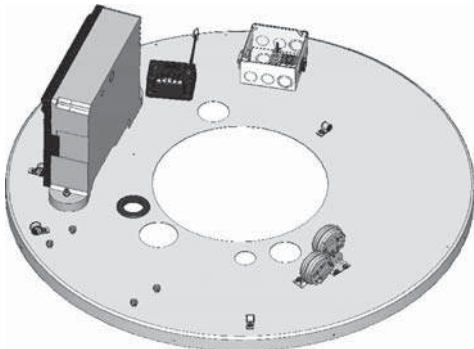

**COUDE D'ÉCHAPPEMENT, NÉCESSAIRE D'ÉVACUATION ET  
ADMISSION D'AIR DE VENTILATEUR**

Voir page 6

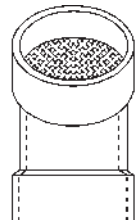
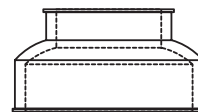
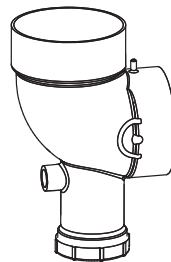

### 300(A)/400(A)/500(A) - Pièces de regard de nettoyage/soupape T et P/robinet de vidange

Repère	Description	300(A) 300/301	400(A) 300/301	500(A) 300/301
1.....	Joint de regard de nettoyage .....	100109686 .....	100109686 .....	100109686
2.....	Couvercle de regard de nettoyage .....	100110656 .....	100110656 .....	100110656
3.....	Soupape de sécurité température et pression.....	100110719 .....	100110719 .....	100110719
4.....	Robinet de vidange.....	100263911 .....	100263911 .....	100263911
5.....	Sonde de température inférieure.....	100271886 .....	100271886 .....	100271886
6.....	Vis autotaraudeuses .....	100109688 .....	100109688 .....	100109688

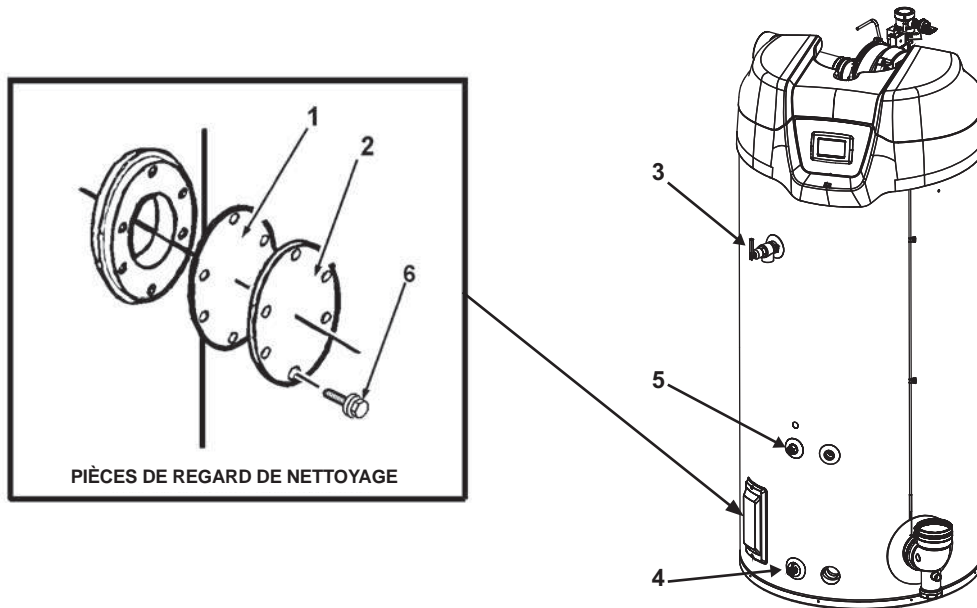

### AFFICHAGE DE COMMANDE

Repère	Description	300(A) 300/301	400(A) 300/301	500(A) 300/301
1.....	Monture de bandeau d'affichage .....	100111047 .....	100111047 .....	100111047
2.....	Commutateur marche/arrêt.....	100096025.....	100096025.....	100096025
3.....	Module d'interface utilisateur - MIU .....	100312669.....	100312669.....	100312669

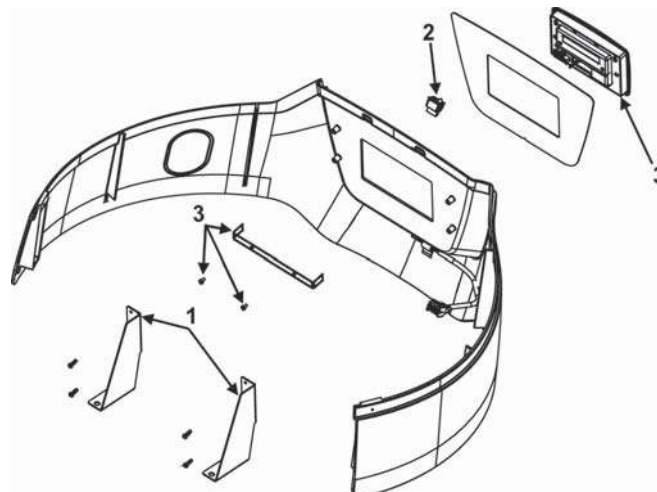

## 300(A)/400(A)/500(A) - COMMANDES DE FONCTIONNEMENT ET CÂBLAGE

Repère	Description	300(A) 300/301	400(A) 300/301	500(A) 300/301
1	Carte CCB - Programmée	100312667	100312667	100312667
2	Carte d'alimentation électrique	100113155	100113155	100113155
3	Transformateur	100113157	100113157	100113157
4	Manocontact d'admission	100217965	100217965	100217965
5	Manocontact de sortie	100187859	100187859	100187859
6	Sonde température supérieure/ECO	100271885	100271885	100271885
7	Anode à courant imposé - courte	100187890	100187890	100187890
8	Anode à courant imposé - longue	100111023	100111023	100111023
9	Transformateur d'allumage	100271921	100271921	100271921

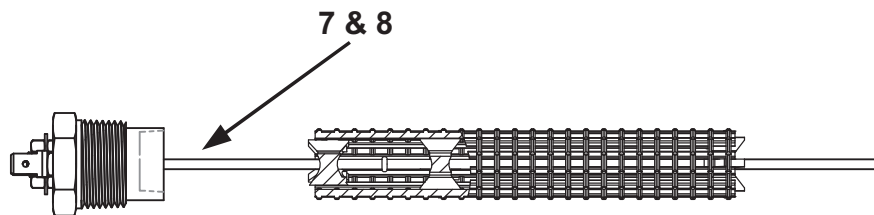
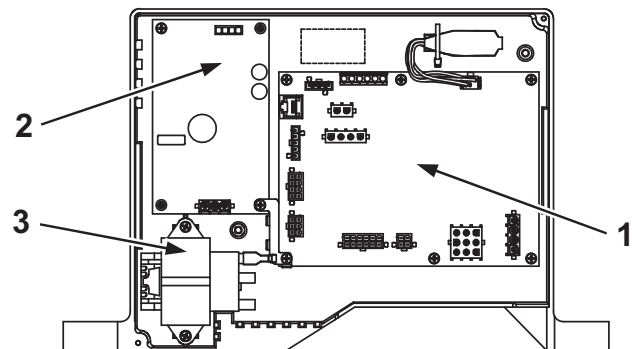
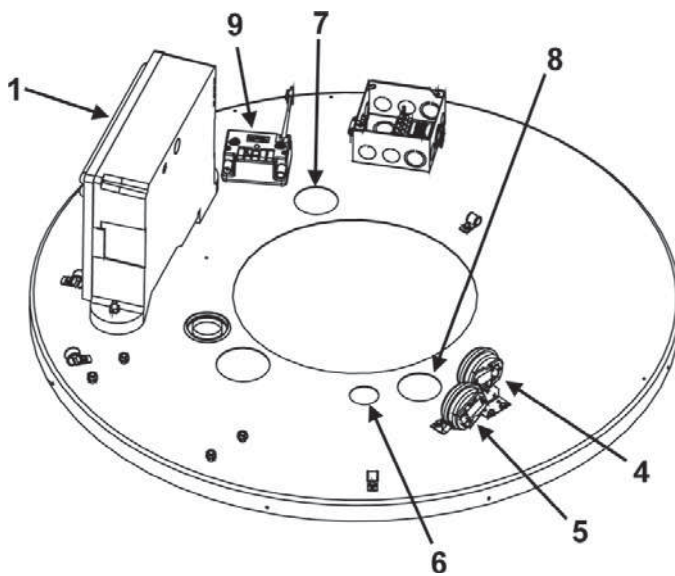

### 300(A)/400(A)/500(A) - VANNE DE GAZ

Repère	Description	300(A) 300/301	400(A) 300/301	500(A) 300/301
1	Contacteur basse pression de gaz, gaz naturel ... GPL.....	100111033 .....	100111033 .....	100111033 .....
2	Vanne, gaz naturel et GPL .....	100187876 .....	100187876 .....	100187876 .....
3	Connecteur avec redresseur .....	100070208 .....	100070208 .....	100070208 .....

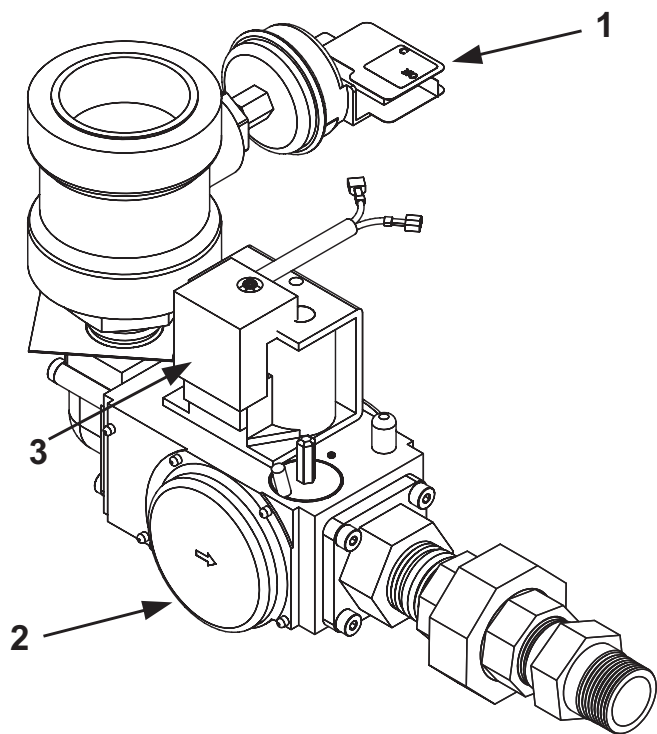

## 300(A)/400(A)/500(A) - ENSEMBLE VENTILATEUR/BRÛLEUR

Repère	Description	300(A) 300/301	400(A) 300/301	500(A) 300/301
1	Ventilateur.....	100271887	100271887	100271887
2	Joints de platine de brûleur .....	100187878	100187878	100187878
3	Disque isolant - Pyrolite.....	100187879	100187879	100187879
4	Écran thermique inox.....	100187880	100187880	100187880
5	Hublot d'inspection - Verre (non représenté).....	100110901	100110901	100110901
6	Joint de hublot d'inspection (non représenté).....	100110902	100110902	100110902
7	Détecteur de flamme .....	100187882	100187882	100187882
8	Joint de détecteur de flamme .....	100072809	100072809	100072809
9	Électrode d'allumage .....	100271889	100271889	100271889
10	Joint d'électrode d'allumage .....	100078771	100078771	100078771
11	Brûleur .....	100187883	100187883	100187883
12	Joint de brûleur/ventilateur .....	100187884	100187884	100187884
13	Venturi d'admission de ventilateur.....	100187885	100187885	100187885
14	Manchon en caoutchouc .....	100110906	100110906	100110906
15	Réducteur d'admission de ventilateur .....	100187886	100187886	100187886

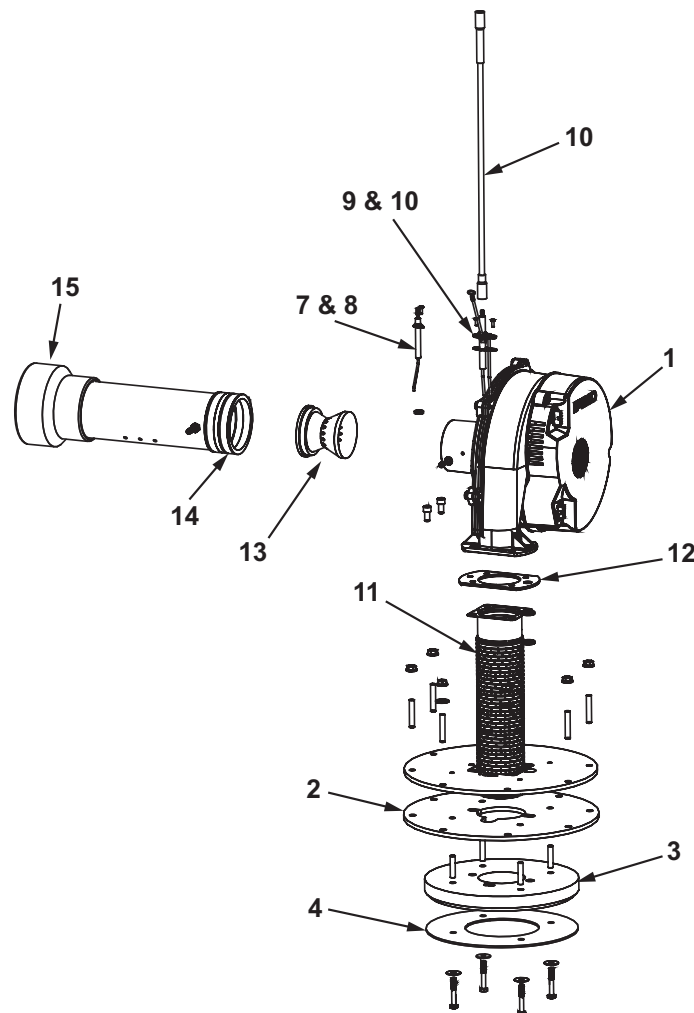

# CONNECTEUR D'ÉCHAPPEMENT 4 PO ET NÉCESSAIRE D'ÉVACUATION - MODÈLES 300(A) À 500(A)

Repère	Description	300(A) 300/301	400(A) 300/301	500(A) 300/301
--------	-------------	-------------------	-------------------	-------------------

## COUDE ET RACCORDS D'ÉCHAPPEMENT

1	..... Coude d'échappement/condensat.....	100187863	100187863	100187863
2	..... Connecteur d'échappement .....	100110908	100110908	100110908
3	..... Joint de piège à condensats.....	100228369	100228369	100228369

## PIÈCES DU NÉCESSAIRE D'ÉVACUATION

4	..... Bouche d'admission/échappement.....	100110909	100110909	100110909
5	..... Rosettes (2 requises) .....	100110910	100110910	100110910
6	..... Mastic silicone, tube de 2 oz .....	100109821	100109821	100109821
7	..... Bouche d'échappement (Canada).....	100111103	100111103	100111103

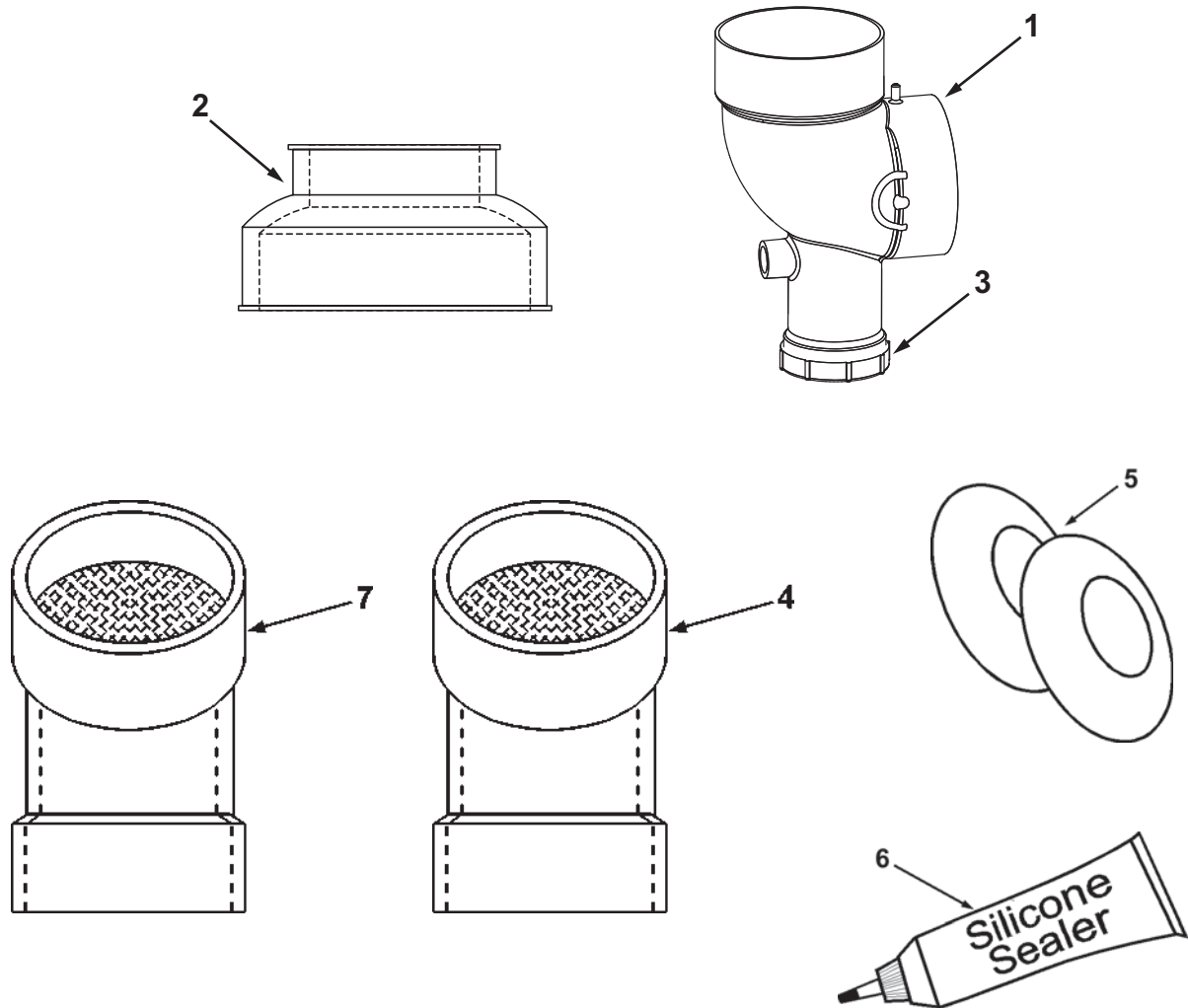

**NOTES :**

A large, empty rectangular box with a black border, intended for handwritten notes.

**WATER HEATER PARTS FULFILLMENT  
1-800-821-2017**